

## **Руководство пользователя к цифровому дверному глазку Zodiak 812**



**Зодиак беспроводные решения  
2017**

## Оглавление

<b>1. Схема устройства и описание элементов</b> .....	<b>3</b>
<b>2. Технические характеристики</b> .....	<b>3</b>
<b>3. Принцип работы</b> .....	<b>4</b>
<b>4. Схема и инструкция по установке</b> .....	<b>4</b>
<b>5. Стандартный комплект поставки</b> .....	<b>6</b>
<b>6. Типичные проблемы и способы устранения</b> .....	<b>6</b>
<b>7. Информация о гарантии</b> .....	<b>7</b>
<b>8. Гарантийный талон</b> .....	<b>8</b>

## 1. Схема устройства и описание элементов

Благодарим за покупку нашей интеллектуальной системы дверного глазка.

Для обеспечения корректной эксплуатации устройства внимательно прочтите руководство перед использованием.

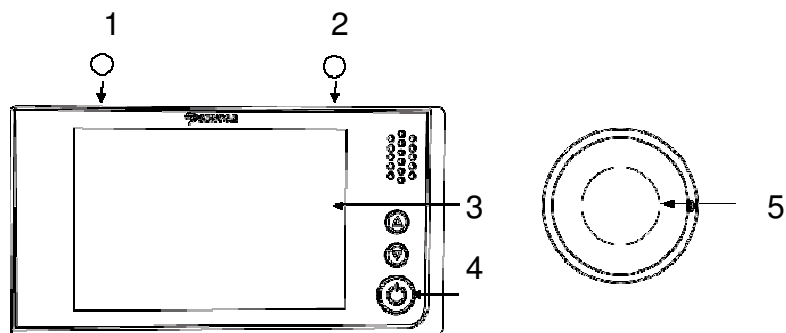

Внутренний блок

Наружный блок

1	Слот для батарей
2	Интерфейс контроля
3	ЖК-дисплей
4	Кнопка питания
5	Наружная камера

## 2. Технические характеристики

Дисплей	3,5 дюйма, цветной ЖК-экран, разрешение 480x320
Сенсор камеры	2,0 Мп
Реальный угол обзора	120°
Питание	4 батареи типа AAA
Диаметр отверстия под глазок	14-28 мм
Толщина двери	40-100 мм
Размер внутреннего блока	Диаметр: 32 мм
Размер	118x62 мм

наружного блока

### 3. Принцип работы

Нажмите кнопку питания для просмотра изображения, получаемого от наружной камеры. Через 15 сек устройство отключится автоматически

1. Для включения нажмите кнопку питания.
2. Выключение осуществляется автоматически по прошествии 15 сек. Устройство также можно отключить, удерживая кнопку питания в течение 3 сек.

### 4. Схема и инструкция по установке

Шаг 1: Извлеките из упаковки комплект винтов и подберите подходящие под толщину двери. Установите винты в основание наружной камеры и наживите с помощью отвертки.

Шаг 2: Поместите наружный блок с винтами в прорезь для глазка; снимите крышку-кронштейн с внутреннего блока; проведите кабель наружной камеры через верхнее отверстие кронштейна, при этом винты размещаются в нижнем отверстии; убедитесь, что направление установки наружного блока и кронштейна совпадает (стрелка вверх). После этого сдвиньте металлический кронштейн влево до закрепления на винтах, затем затяните винты отверткой для фиксации кронштейна и наружного блока.

Шаг 3: Откройте слот для батарей и установите их, соблюдая полярность, указанную на крышке.

Шаг 4: Подключите кабель от наружного блока к разъему внутреннего блока, соблюдая направление.

Шаг 5: Совместите четыре слота на тыльной стороне внутреннего блока с выступами на кронштейне, соедините их и потяните блок вниз для фиксации.

Шаг 6: Снимите защитную пленку с поверхности внутреннего и наружного блока.

Установка завершена.



Рис. 1



Рис. 2

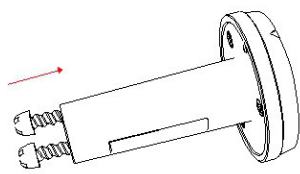

Рис. 3

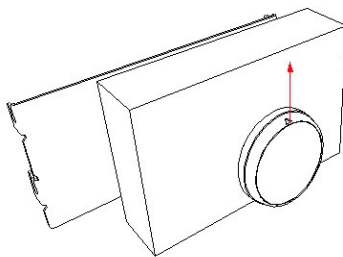

Рис. 4

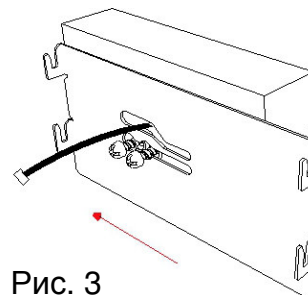

Рис. 5

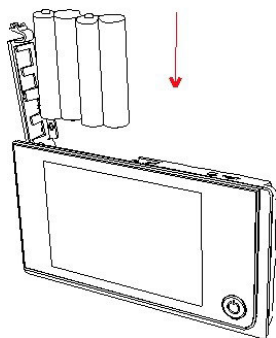

Рис. 6

#### Примечания по установке

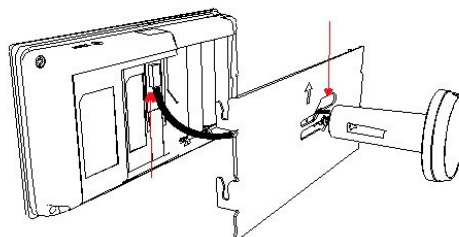
1. Не тяните за кабель камеры, закрепленный в корпусе, чтобы не сломать его.
2. Внутренний блок соединяется с наружной камерой кабелем, при этом необходимо надежно закреплять его в разъеме при подключении, а при отключении – извлекать кабель за коннектор большим и указательным пальцем, а не тянуть непосредственно за кабель.
3. Соблюдайте полярность при установке батареек AAA во избежание повреждения платы устройства. Не устанавливайте новые и бывшие в употреблении батареи вместе.
4. Не давите на ЖК-экран с большим усилием, не подвергайте устройство тряске и ударам. Не разрешается эксплуатация устройства при высоких температурах, высокой влажности, в пыльной среде.

## 5. Стандартный комплект поставки

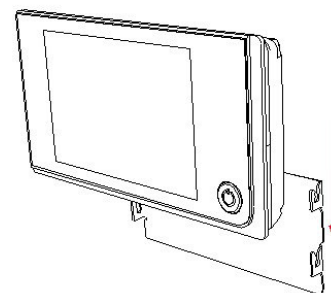
1.	Внутренний блок (монитор)	1 шт
2.	Наружная камера	1 шт
3.	Винты	3 пары
4.	Металлический кронштейн	1 шт
5.	Руководство пользователя	1 шт

## 6. Типичные проблемы и способы устранения

Проблема 1: На экране отсутствует изображение или показывается сообщение «Сбой датчика»

Решение:

- Причиной проблемы обычно является неплотная фиксация или расшатанность кабеля. Отключите устройство и переподключите кабель.
- Кабель неисправен или поврежден, проверьте состояние кабеля.

Проблема 2: Устройство не включается и не отключается автоматически.

Решение:

Проверьте заряд батарей и замените их при необходимости.

## 7. Информация о гарантии

1. Покупатель своими силами и за свой счет осуществляет доставку оборудования для гарантийного обслуживания.
2. «Продавец» предоставил «Покупателю» полную информацию о производителе.
3. Гарантийное обслуживание не производится в случаях:
  - 3.1. Покупателем допущено нарушение условий эксплуатации, изложенных в инструкции по эксплуатации изделия, в том числе вследствие воздействия низких и высоких температур, высокой влажности, запыленности, перепада напряжения в электросети и иных внешних факторов, наличия внутри изделия насекомых, или продуктов их жизнедеятельности;
  - 3.2. Действия третьих лиц и обстоятельств непреодолимой силы;
  - 3.3. У покупателя нет гарантийного талона, заполненного надлежащим образом, либо срок гарантийного ремонта истёк.
  - 3.4. Вскрытия, равно как и попытке вскрытия вне сервисного центра, перепрограммирование, загрузка контента;
  - 3.5. Использование аксессуаров, не рекомендованных производителем.
4. Претензий к внешнему виду и комплектности «Покупатель» не имеет, изделие полностью устраивает «Покупателя», в том числе по окраске, фасону, размерам и техническим характеристикам.
5. «Покупатель» ознакомлен с тем, что согласно Закону РФ "О защите прав потребителей" от 07.02.1992 N 2300-1 и Перечню непродовольственных товаров надлежащего качества, не подлежащих возврату или обмену на аналогичный товар других размера, формы, габарита, фасона, расцветки или комплектации (в ред. Постановлений Правительства РФ от 20.10.1998 № 1222 от 06.02.2002.) технически сложные товары надлежащего качества НЕ ПОДЛЕЖАТ возврату или обмену, если не выявлены существенные недостатки в товаре, допущенные по вине производителя. В случае, если в течение двух недель с момента приобретения товара, обнаружались существенные недостатки Товара, «Покупатель» имеет право вернуть или обменять Товар на аналогичный Товар надлежащего качества при условии предъявления Заключения авторизованного Сервисного центра о наличии существенных недостатков товара, возникших по вине производителя.  
С Правилами обмена, возврата и гарантийного обслуживания товара ознакомлен и согласен. «Покупатель» подтверждает, что ему был передан ТОВАР надлежащего качества.

## 8. Гарантийный талон

<b>Информация о товаре</b>			
№п/п	Наименование оборудования	Серийный номер	Гарантийный срок

**Для претензий и сервисного обслуживания в РФ: (495)9710909, ООО "Телетрейд", 111524, г Москва, ул Электродная, д 13, офис 2В  
E-mail: camera@zodiakvideo.ru, Сайт: www.zodiakvideo.ru**

М.П.      Продавец      \_\_\_\_\_      Покупатель      \_\_\_\_\_

**Внимание! Без печати торговой организации гарантийный талон недействителен!**